

Digital 256 - 230 V AC

Digital 257 - 12-24 V DC; 12-18 V AC

Universal-Empfänger, 4-Kanal

Universal 4-channel receiver

Récepteur universel, 4 canaux

4-kanaals universele ontvanger

Receptor universal de 4 canales

Ricevitore universale a 4 canali

4-kanals universalmottagare

4-kanals universalmottager

Receptor universal, 4 canais

Bedienungsanleitung

Operating Instructions

Notice d'utilisation

Gebruiksaanwijzing

Instrucciones de servicio

Istruzioni per l'uso

Bruksanvisning

Brukerveiledning

Instruções de serviço

Marantec 

Schaltpläne für den 4-Kanal Empfänger

- H1 LED gelb
Anzeige Programmierung
- H2 LED grün
Anzeige Versorgungsspannung
- K1 Relais Kanal 1
- K2 Relais Kanal 2
- K3 Relais Kanal 3
- K4 Relais Kanal 4
- S1 Drehschalter für Programmierung
- S11 Programmiertaster Kanal 1
- S12 Programmiertaster Kanal 2
- S13 Programmiertaster Kanal 3
- S14 Programmiertaster Kanal 4
- X1 Anschlußklemmen Relais 1
- X2 Anschlußklemmen Relais 2
- X3 Anschlußklemmen Relais 3
- X4 Anschlußklemmen Relais 4
- X11 Anschlußklemmen Impulseingang Kanal 1
- X12 Anschlußklemmen Impulseingang Kanal 2
- X13 Anschlußklemmen Impulseingang Kanal 3
- X14 Anschlußklemmen Impulseingang Kanal 4
- X5 Anschlußklemmen für Netzspannung
230 V AC
- X50A Anschlußklemmen für Kleinspannung
12 - 24 V DC; 12 - 18 V AC

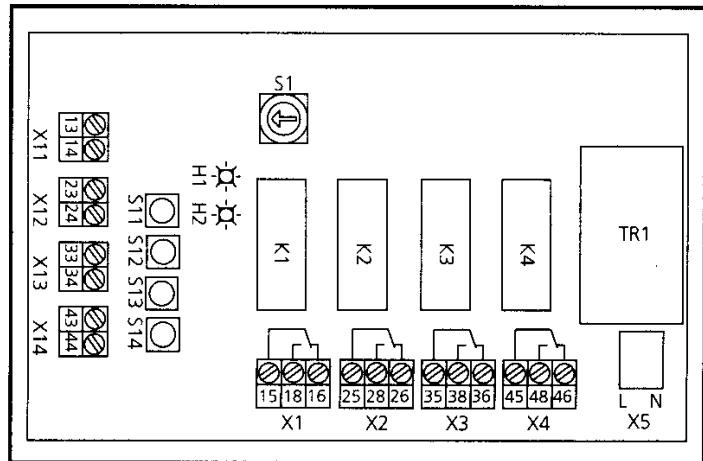

(230 V AC)

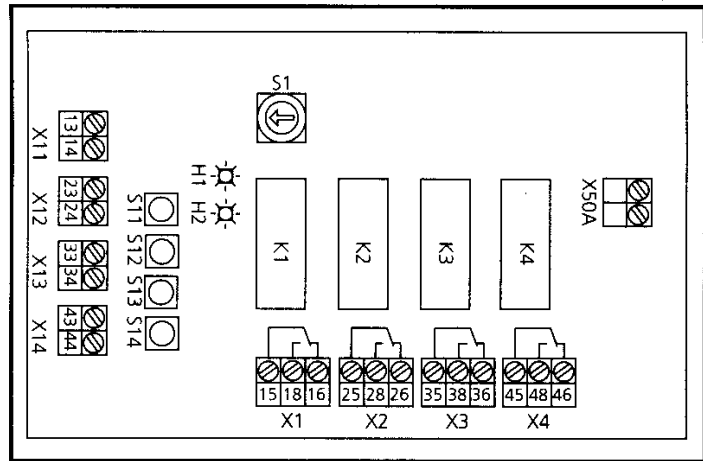

(12 - 24 V DC)

(12 - 18 V AC)



Wichtig! Unbedingt vor Arbeitsbeginn lesen!

Dieses Gerät darf nur von qualifiziertem und geschultem Fachpersonal angeschlossen und in Betrieb genommen werden! Qualifiziertes und geschultes Fachpersonal im Sinne dieser Beschreibung sind Personen, die durch Elektrofachkräfte ausreichend unterwiesen oder beaufsichtigt und dadurch in der Lage sind, Gefahren zu erkennen, die durch Elektrizität verursacht werden können.

Überdies müssen sie über die ihrer Tätigkeit entsprechenden Qualifikationen verfügen, insbesondere

- Kenntnis der einschlägigen elektrotechnischen Vorschriften
- Ausbildung in Gebrauch und Pflege angemessener Sicherheitsausrüstung
- Ausbildung in Erster Hilfe.

Örtliche Schutzbestimmungen beachten!

Netz- und Kleinspannung unbedingt getrennt verlegen!

Bedienungsanleitung für den 4-Kanal Empfänger

Montageanleitung:

Eine möglichst hohe und von Metallgegenständen freie Position des Empfängers verbessert die Empfangseigenschaften.

1. Gerät mit beiliegenden Schrauben befestigen.
2. Spannungsversorgung und Schaltungen an die entsprechenden Klemmen anschließen unter Nutzung der beiliegenden PG-Verschraubungen.

Achtung: Nur gleichartige Verbraucher (alle Netz- oder alle Kleinspannung) anschließen!

3. Falls vorhanden: Externe Impulstaster anschließen (Anschlußklemmen X11-X14).
Wichtig: Es dürfen hierfür nur potentialfreie Kontakte verwendet werden!

Programmieranleitung:

Es sind unterschiedliche Betriebsarten möglich.

Die Programmierung ist mit S11 - S14 für jeden Kanal separat durchzuführen.

1. Betriebsart programmieren:

Funktion mit Drehschalter S1 vorwählen.

Durch Betätigen der dem Kanal zugeordneten Programmierstaste für mindestens 2 sec. wird die durch den Drehschalter eingestellte Funktion abgespeichert und die LED H1 leuchtet für ca. 2 sec.

Schalterstellung S1	Funktion der Schaltstellung
0	Impulsbetrieb
1	Ein/Aus
2	Timer 1 min. *
3	Timer 3 min. *
4	Timer 8 min. *
	* bei erneuter Betätigung vor Ablauf der Zeit, wird der Timer neu eingestellt
5	Funktion 'Markise' (jeweils möglich für Kanal 1 und 2 mit S11 oder S12 bzw. Kanal 3 und 4 mit S13 oder S14) - 1. Befehl Relais 1 'Ein'; Laufzeit ca. 2 min. - 2. Befehl beide Relais 'Aus' - 3. Befehl Relais 2 'Ein'; Laufzeit ca. 2 min. - 4. Befehl beide Relais 'Aus' ... usw.
6	Fernsteuerung programmieren
7	Fernsteuerung löschen
8	Impulsbetrieb für Torsteuerungen - Befehl von Handsender: Kurzimpuls ca. 1 sec. - Befehl von Funkcodetaster: Impuls für die Dauer der Betätigung

2. Fernsteuerung programmieren (S1 Pos '6'):

- Programmierstaste betätigen (ca. 2 sec.) bis LED H1 blinkt
- innerhalb von 10 sec. den entsprechenden Handsender betätigen, anschließend leuchtet die LED für ca. 2 sec.

- D** Urheberrechtlich geschützt.
Nachdruck, auch auszugsweise, nur mit unserer Genehmigung.
Änderungen, die dem technischen Fortschritt dienen, vorbehalten.
- GB** Copyright.
No part of this manual may be reproduced without our prior written approval.
We reserve the right to make technical changes in the interests of progress.
- F** Copyright
Toute reproduction même partielle interdite sans notre accord préalable.
Tous changements de construction réservés.
- NL** Door de auteurswet beschermd.
Niets uit deze uitgave mag worden veelevoudigd en/of openbaar gemaakt door
middel van druk, fotocopie, microfilm of op welke andere wijze dan ook zonder
voorafgaande toestemming van de uitgever.
Technische wijzigingen voorbehouden.
- E** Copyright.
Prohibida la reproducción íntegra o parcial sin nuestra autorización.
Reservado el derecho a modificaciones en el interés del perfeccionamiento técnico.
- I** Diritti d'autore riservati.
Riproduzione, anche solo parziale, previa nostra autorizzazione.
La Ditta si riserva la facoltà di apportare modifiche al prodotto che servano allo
sviluppo tecnologico.
- S** Upphovsrättsskyddad.
Eftertryck, även delvis, endast med vårt tillstånd.
Med förbehåll för ändringar som tjänar den tekniska utvecklingen.
- N** Beskyttet opphavsrett.
Eftertrykk - også i utdrag - bare med vår tillatelse.
Endringer, som tjener den tekniske utviklingen, forbeholdes.
- P** Reservados os direitos de autor.
Reprodução, mesmo parcialmente, só com a nossa autorização.
Sujeito a alterações que sirvam a evolução técnica.