

Dynamic 720

Automatismo para puertas correderas pesadas



FULL SERVICE



OPERATOR SYSTEMS
FOR GARAGE DOORS



OPERATOR SYSTEMS
FOR SECTIONAL DOORS



OPERATOR SYSTEMS
FOR SLIDING GATES



OPERATOR SYSTEMS
FOR HINGED GATES



OPERATOR SYSTEMS
FOR ROLLER SHUTTERS



PARC BARRIER
SYSTEMS



ELECTRONIC
CONTROL UNITS



PRODUCT SERVICE



ACCESSORIES

El Dynamic 720 es el innovador automatismo para puertas correderas pesadas, preferentemente en el sector industrial, con un peso de puerta máximo de 1.300 kg y/o un ancho de puerta máximo de 14 m. El sistema satisface todas las normas y prescripciones legales para puertas correderas automatizadas. Los automatismos Dynamic 720 están equipados con nuestros modernos convertidores de frecuencia, que cuidan la puerta de forma óptima con arranques y paradas suaves, también en caso de aperturas parciales.

Marantec 

Torantriebe ► automatisch am besten

Datos técnicos automatismo Dynamic 720

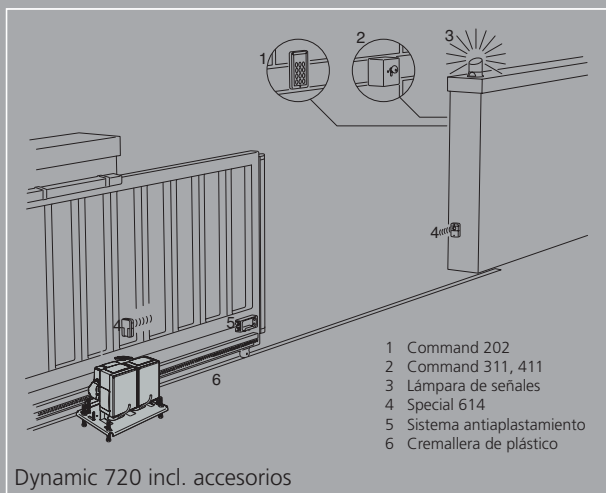

Dynamic 720 incl. accesorios

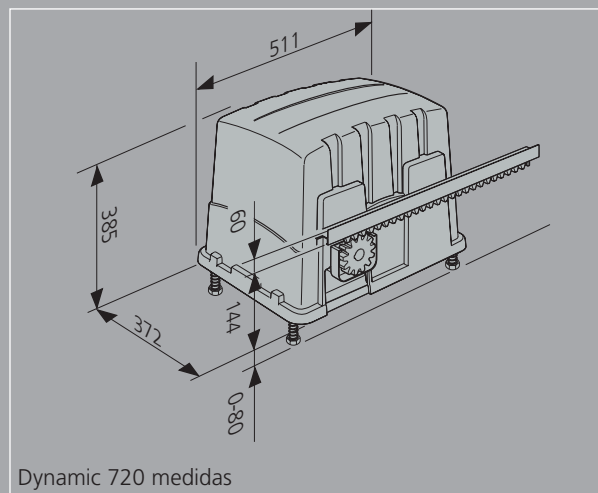

Dynamic 720 medidas

Datos eléctricos

Tensión nominal	230	V
Frecuencia nominal	50	Hz
Toma de corriente	max. 6,3	A
Toma de potencia en servicio	0,75	KW
Modo de función (duración de conexión)	40	%
Tensión de mando	24	V DC
Tipo de protección bloque motor/mando	IP 65	

Datos mecánicos

Fuerza de tracción y de presión	2000	N
Velocidad de marcha	170	mm/seg.

Datos del entorno

Dimensiones bloque motor	372 x 385 x 511	mm
Peso	30,0	kg
Rango de temperatura	de -20 a +60	°C
Base de certificación	EN 12453 EN 292-1 EN 50082-1 EN 60335-1	EN 12445 EN 61000-3 ZH 1/494 Abril 89 VDE 0700-parte 238

Volumen de suministro

Bloque motor compacto con técnica de convertidor de frecuencia
Placa de suelo con patrón para los cimientos y piñón 13 Z módulo 6
Mando Control 145 FU-S
Segunda carcasa de control para alojar accesorios y/o dispositivos de seguridad
Carcasa de operación clausurable

	Segmentos de cremallera de plástico
Special 433	Módulo 6 en perfil de aluminio

Propiedades/funciones de seguridad

Técnica de convertidor de frecuencia	x
Técnica de punto de referencia	x
Arranque y parada suaves / Parada suave, también con aperturas parciales	x
Automatismo de desconexión	x
Protección contra bloqueo	x
Limitación de tiempo de marcha	x
Función de cierre automática	x
Desconexión final electrónica	x
Desbloqueo de emergencia	x
Conexión de lámpara de señales	x
Conexión para pulsador de presión, de código y de llave	x
Señalización de errores	x
Motor con termoprotección	x
Marcha suave programable	x
Aperturas parciales programables	x
Velocidad programable	x
Carcasa de operación clausurable	x

Accesorios

Mando a distancia Multibit	x
Antena de módulo separada, 868 MHz, IP 65	x
Lámpara de señales	x
Sistema antiplastamiento	x
Transmisión inductiva de señales	x
Barrera fotoeléctrica	x
Sistemas transponder	x
Pulsador de llave (precableado)	x
Pulsador de código (precableado)	x
Pulsador	x
Interruptor principal	x
Lazo de inducción	x



Marantec Tecnología España S.L.
C/. El Terronal · 10 Pol. Ind. La Cuesta
28140 Fuente de Saz del Jarama (Madrid)
Tel. +34 91 6 58 61 55 · Fax +34 91 6 58 61 56

Marantec

Torantriebe ➤ automatisch am besten

www.marantec.com