

# Dynamic 720

Aandrijfsysteem voor zware schuifhekken



FULL SERVICE



OPERATOR SYSTEMS FOR GARAGE DOORS



OPERATOR SYSTEMS FOR SECTIONAL DOORS



OPERATOR SYSTEMS FOR SLIDING GATES



OPERATOR SYSTEMS FOR HINGED GATES



OPERATOR SYSTEMS FOR ROLLER SHUTTERS



PARC BARRIER SYSTEMS



ELECTRONIC CONTROL UNITS



PRODUCT SERVICE



ACCESSORIES

De Dynamic 720 is het innovatieve aandrijfsysteem voor zware (industriële) schuifhekken met een maximaal gewicht van 1000 kg en/of een maximale breedte van 14 meter. Het aandrijfsysteem voldoet aan alle normen en wettelijke bepalingen die gelden voor geautomatiseerde schuifhekken. De Dynamic 720 is uitgerust met onze moderne frequentieregelaar-techniek die het schuifhek door soft-stops en soft-starts optimaal ontziet in de eindposities, maar ook in de tussenposities.

# Marantec

Aandrijvingen en besturingen ► automatisch het beste

## Technische gegevens aandrijfsysteem Dynamic 720

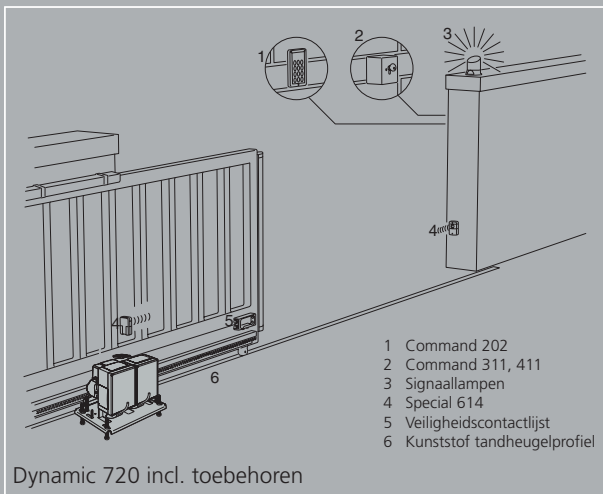

Dynamic 720 incl. toebehoren

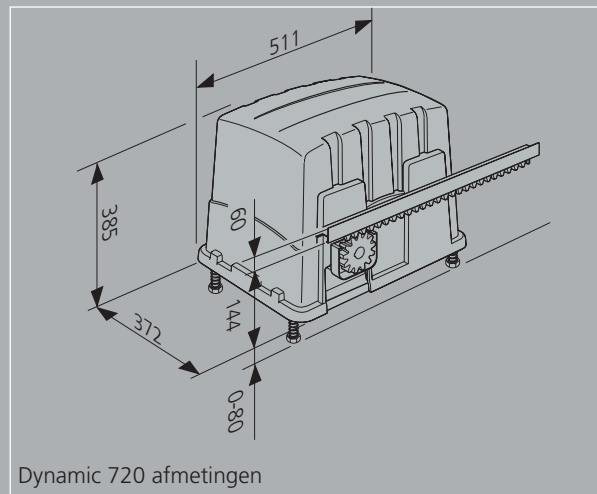

Dynamic 720 afmetingen

### Elektrische gegevens

Netspanning	230	V
Netfrequentie	50	Hz
Stroomopname	max. 6,3	A
Vermogensopname in bedrijf	0,75	kW
Inschakelduur	40	%
Stuurspanning	24	V DC
Beschermingsgraad aandrijving/besturing	IP 65	

### Mechanische gegevens

Trek- en drukkracht	2000	N
Loopsnelheid	170	mm/sec

### Algemene gegevens

Afmetingen aandrijving	511 x 385 x 372	mm
Gewicht	30,0	kg
Temperatuurbereik	-20 tot +60	°C
Conform richtlijnen	EN 12453 EN 292-1 EN 50082-1 EN 60335-1	EN 12445 EN 610003 ZH 1/494 April 89 VDE 0700-deel 238

### Leveringspakket

Compact aandrijfsysteem met frequentieregelaar-techniek
Bodemplaat met boorsjabloon en tandwiel 13 Z modul 6
Comfort besturing Control 145 FU-S
Additionele besturingsbehuizing voor plaatsen van toebehoren en/of veiligheidsinstallaties
Afsluitbare behuizing

### Kunststof tandheugelsegmenten Special 433

Moduul 6 in aluminium profiel

### Eigenschappen / veiligheidsfuncties

Frequentieregelaar-techniek	x
Referentiepunttechniek	x
Soft-start/soft-stop, ook bij tussenposities	x
Uitschakelautomaat	x
Blokkeerbeveiliging	x
Looptijdbegrenzing	x
Automatische sluitfunctie	x
Elektronische eindafschakeling	x
Noodontkoppeling	x
Aansluitmogelijkheid signaallampen	x
Aansluitmogelijkheid voor drukknopkasten, codeschakelaars en sleutelschakelaars	x
Aanduiding storings-/foutmelding	x
Aandrijving met thermische beveiliging	x
Vrij programmeerbare soft-start/soft-stop	x
Vrij programmeerbare tussenposities	x
Vrij programmeerbare schuifhek loopsnelheid	x
Afsluitbare behuizing	x

### Toebehoren

Multibit-afstandsbediening	x
Separate elektronische antenne 868 MHz, IP 65	x
Signaallampen	x
Sluitkantbeveiliging	x
Inductieve signaaloverdracht	x
Fotocel(len)	x
Transpondersystemen	x
Sleutelschakelaars (met kabel)	x
Codeschakelaar (met kabel)	x
Drukknopkasten	x
Hoofdschakelaar	x
Detectiekabels	x



Marantec Nederland B.V.  
Postbus 23751 · 1100 EG Amsterdam  
Tel. +31 2 94 41 85 49 · Fax +31 2 94 43 10 08

# Marantec

Aandrijvingen en besturingen ► automatisch het beste

[www.marantec.nl](http://www.marantec.nl)